



OBMOČNA OBRTNO-PODJETNIŠKA
ZBORNICA ŠKOFJA LOKA

Leto 27, April 2016, št. 86/2016
Glasilo izdaja 00Z Škofja Loka

LOŠKA OBRT

TISKOVINA!
Poštnina plačana pri pošti 4220 Škofja Loka

40 svečk za 40 let!
Vse najboljše slavljenka!







K A Z A L O

1.261.440.000 trenutkov

V sodobnih »internetnih časih« beremo statistike in številke, ki nam jih na široko trosijo mediji preko različnih komunikacijskih kanalov.

Koliko v ligi NBA zasluži »ŽmrljBrljn« na minuto ...

Kakšna je dodana vrednost borznega posrednika na Londonski borzi na dan ...

Kolikokrat na predstavo »prдне« slon v cirkusu v New Yorku ...

Statistika zaradi statistike ter nepredstavljive in neoprijemljive informacije za polnjenje razpoložljivega medijskega prostora.

Povsem drugačno težo pa dobijo informacije, ko jih lahko povežemo s seboj in svojim delovanjem, s svojimi kolegi in znanci, s svojimi predniki ...

Kaj pa takrat pomeni 1.261.440.000 sekund?

Kaj pomeni 21.024.000 minut?

Ali pa 350.400 ur?

14.600 dni?

Vse številke označujejo enako dolgo časovno obdobje v obrtniški tradiciji tisočletnega mesta na Gorenjskem.

Pred časom se je skupina naših kolegov odločila, da ustanovi »Društvo samostojnih obrtnikov Škofje Loke«.

40 let je od takrat ...

Urednik

3. seja Skupščine OOZ Škofja Loka 4

Kamnoseštvo Šubic

Neumen si na kamnu glavo razbije, pameten ga z glavo in orodjem obdeluje 8

Nova investicija v podjetju Lesko iz Žirov 12

Kamnoseštvo Šubic

Pravijo, da ljubezen gre skozi želodec. Mnoge ljubezni pa se začnejo s šopkom cvetja 14

Na delovnem mestu zdravo in varno 18

Aktivnosti na zbornici 20

FROP 2016 22

LOŠKA OBRT je glasilo Območne obrtno-podjetniške zbornice Škofja Loka.
GLAVNI UREDNIK: Franc Demšar; IZDAJATELJSKI SVET: vsi člani upravnega odbora;
UREDNIŠKI ODBOR: Milan Hafner, Petra Dolenc, Peter Podobnik, Marko Lotrič, Matjaž Oblak
IZDAJATELJ: Območna obrtno-podjetniška zbornica Škofja Loka, telefon: 04/50-60-200.
Glasilo je za vse člane zbornice in za člane Sekcije upokojenih obrtnikov brezplačno.

Foto naslovnica: www.PoslovnaFotografija.eu, Grafična priprava: Studio Design Demšar d.o.o., Škofja Loka, Tisk: Tiskarna Primožič.
Glasilo je izšlo v nakladi 1100 izvodov.



3. SEJA SKUPŠČINE OOZ ŠKOFJA LOKA

*Dne 23. marca
je v prostorih
Galerije Franceta Miheliča
v Škofji Loki
potekala 3. seja
Skupščine
Območne obrtno-podjetniške
zbornice Škofja Loka.*



Na začetku seje je vse navzoče najprej pozdravil predsednik zbornice Jože Misson. Predlagal je posamezne člane v delovno predsedstvo, za overovatelje zapisnika in v verifikacijsko komisijo. Izvoljeno je bilo delovno predsedstvo v naslednji sestavi: Matjaž Oblak kot

predsednik ter Silva Hafner in Anica Pralica kot članici. Overovatelja zapisnika sta postala Katarina Klemenčič in Franc Demšar, v verifikacijsko komisijo pa so bili izvoljeni Jože Krmelj, Franc Jelenc in Janez Fon.





Poslanci skupščine so se najprej seznanili z zapisnikom in sprejetimi sklepi 2. seje skupščine, ki je potekala 25. marca 2015. Zapisnik je bil brez pripomb sprejet. Sledilo je poročilo Nadzornega odbora glede pregleda knjigovodskih listin in finančnega poslovanja OOO Škofja Loka za leto 2015. Glede na to,

da je na sejah upravnega odbora vedno prisoten predsednik ali eden izmed članov nadzornega odbora, je zagotovljena sprotna informiranost nadzornikov glede poslovanja zbornice.

Poslovno in finančno poročilo o delu naše zbornice v preteklem letu sta podala predsednik Jože Misson in sekre-

tarka Petra Dolenc. Leto 2015 je bilo še naprej zelo dinamično, prepleteno z zadevami, ki so za seboj potegnile tudi preusmeritev zborničnih aktivnosti. Lahko rečemo, da smo bili uspešni tako po nalogah, ki smo jih izvedli za člane zbornice, kakor tudi glede na finančni rezultat, ki smo ga dosegli. Poraba sredstev je potekala v skladu s programom dela, sklepi skupščine, upravnega odbora in finančnim planom. Vse aktivnosti so se vodile z namenom pomagati svojim članom in seveda ciljem, da za plačano članarino dobijo čim več.

Aktivnosti v letu 2015 so bile namenjene predvsem prilagajanju obrtno-zborničnega sistema uvedbi prostovoljnega članstva, izobraževanju, informiranju, izvedbi 9. Tedna obrti in podjetništva na Loškem, dejavnosti VEM točke, organizacijski izvedbi aktivnosti za posamezne sekcije in aktivnosti splošnega pomena za celotno članstvo.

Poslanci so prejeli tudi zbir poročil o delu sekcij v letu 2015 in okvirni program njihovega dela v letošnjem letu.

Sledil je program dela za leto 2016 in finančni plan za njegovo uresničitev.





Podal ga je predsednik Jože Misson. Zbornica naj bi tudi v tem letu izvedla vse aktivnosti, kot jih je v preteklih letih, pri tem pa seveda poskrbela za nižje stroške njihove izvedbe. Poudaril je ugodnejše napovedi za gospodarsko rast, ugodnejše pogoje za pridobitev kreditov, zlasti subvencioniranje

obrestne mere kratkoročnih kreditov s strani naše zbornice, prav tako je izpostavil zelo dobro delo zbornice kot e-VEM točke, za katero prejemo veliko pohval s strani koristnikov. Veliko aktivnosti zbornice bo v letu 2016 namenjenih praznovanju 40-letnice njenega delovanja.

S skrbnim in kvalitetnim delom vodstva zbornice in strokovne službe, v sodelovanju s specializiranimi strokovnjaki, želimo dosegati zastavljene cilje tudi v bodoče. Še bolj skrbno bomo prisluhnili članstvu in pravočasno ter odločno predlagali prave zahteve za sprejem ustreznih ukrepov, ki bodo pomagali prebroditi težke čase obrtnikom in podjetnikom. Z močno organizacijo, ustreznimi aktivnostmi in pravo usmeritvijo lahko dosežemo marsikaj dobrega za naše člane.

Potreben bo posluš za dobronamerno kritiko in predloge tako članov, kot tudi ostalih malih poslovnih subjektov, ki glede na težko situacijo na trgu in gospodarsko krizo, potrebujejo vse več pomoči in razbremenitve, da bodo poslovali in obstali. Še naprej se bomo trudili za sprejem obrtništvu in podjetništvu bolj naklonjene zakonodaje ter opozarjali na težave, s katerimi se srečujejo naši člani in malo gospodarstvo.

Pozornost bomo v prihodnje namenjali tudi pridobivanju dodatnih sredstev na trgu v obliki trženja izobraževanj in svetovalnih storitev, kjer ugotavljamo, da je naša zbornica ena uspešnejših. Postati želimo nekakšna »prva pomoč« za malo gospodarstvo in poslovne subjekte, ki ob svojem vsakdanjem delu in iskanju posla nimajo časa še za iskanje nasvetov pri različnih inštitucijah.

Matjaž Oblak je opozoril na potrebo po večji aktivnosti sekcij. Skozi njihova poročila je razvidno, da jih nekatere izvajajo vse manj, prav tako je v finančnem planu predvideno zmanjšanje sredstev za njihovo delovanje.

S strani poslancev skupščine je bilo postavljeno tudi vprašanje glede aktivnosti vodstva in strokovne službe za povečanje članstva v zbornici. Večkrat je namreč med obrtniki in podjetniki zaslediti mnenje, da zbornica ni potrebna.

Predsednik Jože Misson je odgovoril, da se prav na področju zakonodaje večkrat pokaže, kako zelo potrebujemo enovit zbornični sistem, ki državni aparat opozarja na številne, za obrt in



podjetništvo nesprijemljive zakonske določbe. Pri tem se vse premalokrat zavedamo, da je Obrtno-podjetniška zbornica Slovenije, kot krovna organizacija obrtnikov in podjetnikov, uspela doseči kar nekaj sprememb na osnovi pogajanj z državnimi inštitucijami, ki bi bile z upoštevanjem prvotnih predlogov inštitucij veliko bolj neugodne za poslovanje obrtnikov in podjetnikov.

Milan Hafner je poudaril vlogo zbornice, ki bi morala biti prepoznana kot del podpornega okolja za razvoj malega gospodarstva. Zbornica daje veliko predlogov in pobud, vendar le-te žal ostanejo v predalih pristojnih inštitucij, kar kaže na to, da potrebujemo močno stanovsko organizacijo.

Ob zaključku razprave so poslanci soglasno sprejeli vsa poročila za leto 2015 in programske usmeritve za leto 2016.

Prisotni so bili ob zaključku seje seznanjeni z okvirnim programom praznovanja 40-letnice naše zbornice z osrednjo slovesnostjo, ki bo potekala 15. aprila. Predstavljen je bil tudi program 10. Tedna obrti in podjetništva



na Loškem, ki bo potekal v času od 16. do 21. maja, zbornica pa ga bo organizirala v sodelovanju z Razvojno agencijo Sora ter finančni podpori vseh štirih občin.

Predsednik zbornice Jože Misson se je na koncu zahvalil vsem prisotnim poslancem za podane konstruktivne pripombe in predloge za še boljše delovanje zbornice v prihodnje.





KAMNOSEŠTVO
ŠUBIC

NEUMEN SI NA KAMNU GLAVO RAZBIJE, PAMETEN GA Z GLAVO IN ORODJEM OBDELUJE ...

Od nekdanj so ljudje uporabljali kamen, ki je bil do izuma betona najboljša možnost za trajno gradnjo. A ker se odlično upira zobu časa, je tudi zahteven za obdelavo. Včasih le ročno, sedaj tudi s stroji, a mojstri vedno tudi z glavo.

V Kamnoseštvu Šubice se na tak način s kamnom ukvarja že tretja generacija kamnosekov. O preteklem delu smo se pogovarjali z Alenko in Bojanom Šubicem.

Kam segajo začetki vaše obrti?

Z obrtno dejavnostjo je leta 1968 začel oče Janko Šubic. Kot mlad fant je najprej delal v Marmorju Hotavlje, kasneje v Kamnoseštvu Struževo v Kranju, nato pa se je odločil za samostojno pot.

Ali je bilo kamnoseštvo že na začetku na tej lokaciji, kjer ste sedaj?

Ne, bilo je v Frankovem naselju, kjer smo živeli najprej. Oče je tam začel delati v garaži.

Kdaj pa ste se potem vi vključili v dejavnost?

Očetu sem začel pomagati še preden sem šel v vojsko. Mislim, da je bilo to leta 1977.

Je bilo to še v Frankovem naselju?

Ne, takrat smo bili že na tej lokaciji kot smo sedaj. Seveda je bila na začetku tu le manjša delavnica v kateri se je lahko delalo v precej manjšem obsegu kot sedaj.

Kaj pravzaprav delajo kamnoseki oziroma v kamnoseški dejavnosti?

Vse stvari, ki so iz različnih vrst kamna - marmor, granit. To so okenske police, stopnice, kopalniški, kuhinjski, gostinjski pulti, nagrobniki ... Pri nas delamo zelo veliko nagrobnikov in smo po teh izdelkih tudi poznani. Prav nagrobniki se delajo v glavnem iz granita, ker je taka tradicija in tudi želja naročnikov.

Kakšna pa je razlika med marmorjem in granitom?

Struktura kamna je drugačna. Granit je trši in je bistveno bolj odporen na različne zunanje vremenske razmere.





Marmor pa že po dveh, treh letih, ko je izpostavljen soncu, dežju, izgubi glazuro in sijaj.

Kakšno je vaše delo?

Dela se razlikujejo med sabo. Naj opišem primer kompleksnejše izdelave, recimo, nagrobnega spomenika. Najprej je pogovor s stranko, potem se na osnovi dogovorjenih izhodišč programskega izriše načrt, naredi šablono in nato na CNC stroju to izrežemo in oblikujemo.



Koliko imate zaposlenih?

Ta trenutek nas je pet in pričakujemo še enega delavca iz Srbije. Problem je, ker težko dobimo specialista kamnoseka. Potrebovali bi nekoga, ki ima znanje in pozna specifikke kamna. To pa dobiš šele skozi dolgoletne izkušnje. To vidim pri sinovih, ki vstopata v to, kako se z delom »kalita«. Pravih kamnosekov pri nas v bistvu ni. Tudi ni podmladka. Niti enega razreda kamnosekov se ne da spraviti skupaj.

Kdo so vaše stranke? So to zasebni naročniki, gradbena podjetja?

Veliko naših naročnikov je slikopleskarskih in zidarskih podjetij predvsem za okenske police. Nagrobniki pa se



delajo izključno za individualne stranke.

Kakšni pa so dobavni roki za vaše izdelke?

Različno. Za okenske police je nekje dva do tri dni, za stopnice je potrebno nekoliko dlje, recimo tri tedne, za spomenike pa je rok izdelave en mesec in pol do dva, s tem da imamo veliko robnikov že v naprej pripravljenih. To se običajno pripravlja čez zimo, takrat ko imamo čas za take stvari.

Ali svoje izdelke tudi vgrajujete?

Tudi. Imamo svoje kooperante, s katerimi sodelujemo in oni to opravijo za nas.

Kakšen je vaš cenovni in kakovostni razred?

Imamo visoko kakovostne izdelke, zato smo v višjem cenovnem razredu. Naši izdelki so tudi bolj zahtevni in tudi stranke imamo take, ki želijo zahtevnejše izdelke.

Kako se je način dela spreminjal v zadnjih tridesetih letih?

Sedaj so vsi izdelki veliko bolj zahtevni za obdelavo. Če pogledamo nagrobni-





ke, so bili včasih več ali manj vsi štirioglati, ravnih linij, nezahtevni za obdelavo. Morda je boljša primerjava, če sežemo bolj nazaj, na primer osemdeset ali več let nazaj, takrat so bili spomeniki veliko bolj zahtevni kot trideset, štirideset let nazaj. Včasih so bile zelo popularne piramide in bolj kompleksni kamnoseški izdelki.

Kdaj so se začeli v kamnoseštvu uporabljati CNC stroji?

Nekje 10 let nazaj. Prej se je vse delalo ročno. A tudi danes se veliko dela ročno, ker je marsikatera stvar narejena hitreje in brez zamudnih postop-

kov računalniške priprave. Za CNC je potrebno prej izrisati načrt, narediti šablono in če gre za kakšno manjšo zadevo, gre hitreje na roko.

Ali delate tudi za tujino?

Ja, nagrobnike delamo za Avstrijo.

Kako izgleda delo v tujini?

Precej zakomplicirano kar se tiče dokumentacije. Naučili smo se kako se pripravi vsa »papirologija«, vsako leto podaljšujemo dovoljenje za delo. Ko pošlješ svoje delavce tja, je potrebno voditi posebne evidence, se prijavljati v



različne sklade, ogromno nekih dokumentov, zavarovanje in podobno.

Ali veliko delate za Avstrijo?

Ja, kar precej. Stranke pridejo preko referenc. Izdelke vidijo na pokopališčih in tako pridejo do nas.

In kaj jih prepriča?

Predvsem cena. Naši izdelki so kakovostno primerljivi z izdelki njihovih izvajalcev, torej je glavni razlog lahko le nižja cena.

Vidva predstavljata drugo generacijo, ki se ukvarja s kamnoseštvom. Ali se obeta tudi tretja generacija?



Imava dva sinova, ki sta oba hodila na gradbeno šolo in ki se doma učita kamnoseštva. Z dobrim znanjem poklica bosta lahko kasneje tudi svojim delavcem pokazala kako se katera zadeva naredi.

Kako izgleda prodajni del kamnoseškega dela?

Ni enostavno. Rada bi povedala, da je pri delu s strankami, ki naročajo nagrobnike, potrebno biti pozoren in spoštljiv. Naročniki so v tistem trenutku zelo prizadeti, občutljivi, saj so ne-



koga izgubili. Biti moraš zelo previden kako pristopiš do njih.

Kako stranki svetujete glede oblike, materialov nagrobnika?

Ko stranka pride, jo naprej vprašamo na katerem pokopališču bo nagrobnik stal, kakšne so mere groba, dolžina, širina, potem pa se začnemo pogovarjati o materialih. Pregledamo naš arhiv slikovnih vzorcev doslej narejenih spomenikov, potem jim svetujemo kaj je praktično glede rož, peska, kakšne bodo črke, vklesane, kovinske in podobno.

Če kdo pride k vam in želi neko svojo obliko nagrobnika, ki bi bila pri vas prvič delana, ali je to dodatno zaračunano?



Ne, to je vse v osnovi ceni. Na podlagi strankine skice ali njene ekstra želje, recimo, če je oče rad hodil v hribe, se vkleše v spomenik planika ali mogoče Triglav. Vse to je možno izvesti. Tudi sliko pokojnika lahko izdelamo na spomeniku.

Kako nabavljate material za vaše izdelke?



Na različnih lokacijah in pri različnih dobaviteljih glede na vrsto kamna in tudi kakovost. Recimo, da gremo za svoje kupce po kamen na (drug) konec sveta, v Indijo.

Ali izdelujete tudi kakšne druge spomenike, na primer kulturne?

Seveda, tudi takšne projekte izdelujemo, če si naročnik zaželi.

Kakšne pa so vaše izkušnje z Loško zbornico?

Dobre in še na misel nam nikoli ni prišlo, da ne bi bili člani. Če želiš, lahko dobiš zelo veliko informacij. Jaz sem se obrnila na njih, ko sem želela izvedeti, kaj vse potrebujem, če pošljem svoje

delavce delati v Avstrijo. Tudi veliko predavanj je zelo zanimivih.

Kakšna je vizija za naprej? Kaj imate v planu glede razvoja dejavnosti?

Na tej lokaciji, kjer smo sedaj, se zaradi prostorske stiske ne moremo širiti. Imela sva kar nekaj načrtov, ki pa se nama, žal, niso uresničili. Dogovarjali smo se z občino Medvode za nakup zemljišča na Jeperci, kjer naj bi bila industrijska cona, vendar nam ni uspelo. Sicer je tam tako ali tako problem, ker zemljišče še ni komunalno urejeno. Mogoče bosta sinova bolj uspešna na tem področju, v kolikor bosta imela željo.





LESKO D.O.O.
ŽIRI

NOVA INVESTICIJA V PODJETJU LESKO IZ ŽIROV

V podjetju že vse od začetkov hodijo po neuhojenih poteh. Delajo korake, za katere so prepričani, da so pravilni, pa čeprav jih pred njimi še nihče ni počel na tak način. Vedno so odprti za nove, smeje ideje in nenavadne rešitve. Zdi se jim, da lahko le na tak način ustvarijo nekaj več in bolje. Enako se lotevajo tudi naročil svojih naročnikov:

z inovativnostjo in s ciljem, da poiščejo rešitve, ki so nekaj posebnega, boljšega.

Pri svojem delu stremijo k temu, da na najboljši možen način združujejo tradicionalna mojstrska znanja obdelave najzahtevnejših lesenih oken z najsoodobnejšimi strojnimi in programskimi rešitvami. Verjamejo v kombinacijo tradicije in sodobnosti, v dopolnjevanje stare in mlade generacije, v složno

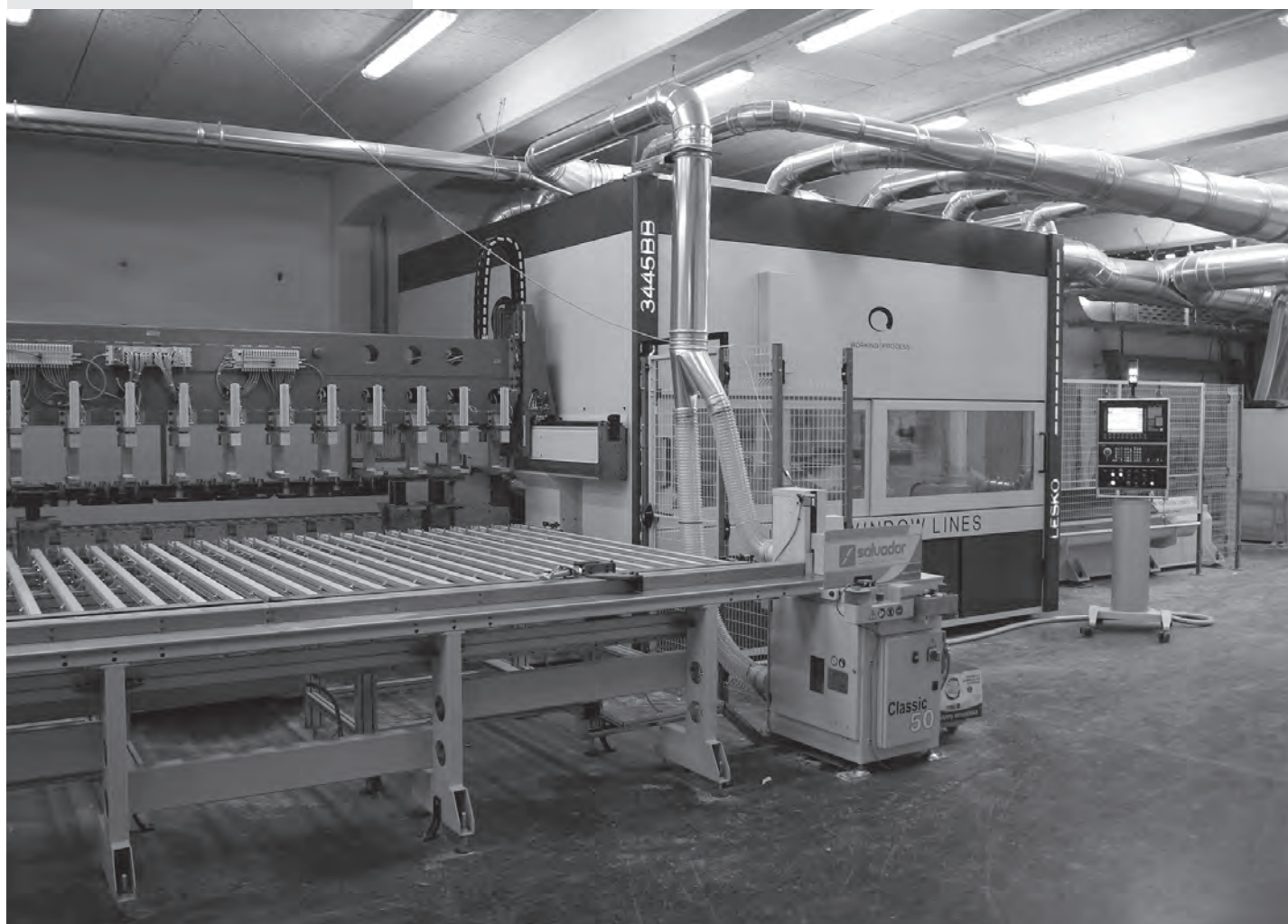



sodelovanje med bogastvom izkušenj, ki jih prinesejo leta, in zagnano prodornostjo, ki jo premore mladost.

Okna izdelujejo z najnovejšo generacijo inovativnih CNC naprav s pomočjo nove generacije rezil za visoko kakovostno obdelavo lesa. Tako lahko izdelajo tudi najbolj zahtevna naročila, pri izdelkih dosegajo izjemno natančnost, hkrati pa omogočajo hitro dobavo.

Okna so trajna in trpežna, saj so praviloma izdelana s klasičnimi vogalnimi spoji, pri katerih uporabljajo odprte ali zaprte čepe. S tem dosegajo večjo trdnost in manj možnosti za krivljenje. Okna imajo izolacijska stekla praviloma vgrajena s tehniko lepljenja. To pomeni, da sta steklo in krilo tesno povezana, kar nudi boljšo stabilnost krila, boljšo toplotno izolacijo, boljšo zrakotesnost ter preprečuje nastanek »kondenza« v komori med lesom in steklom.

Nova tehnologija je podjetju Lesko omogočila razvoj inovativnega lesenega okna WOODY, ki je znotraj brez

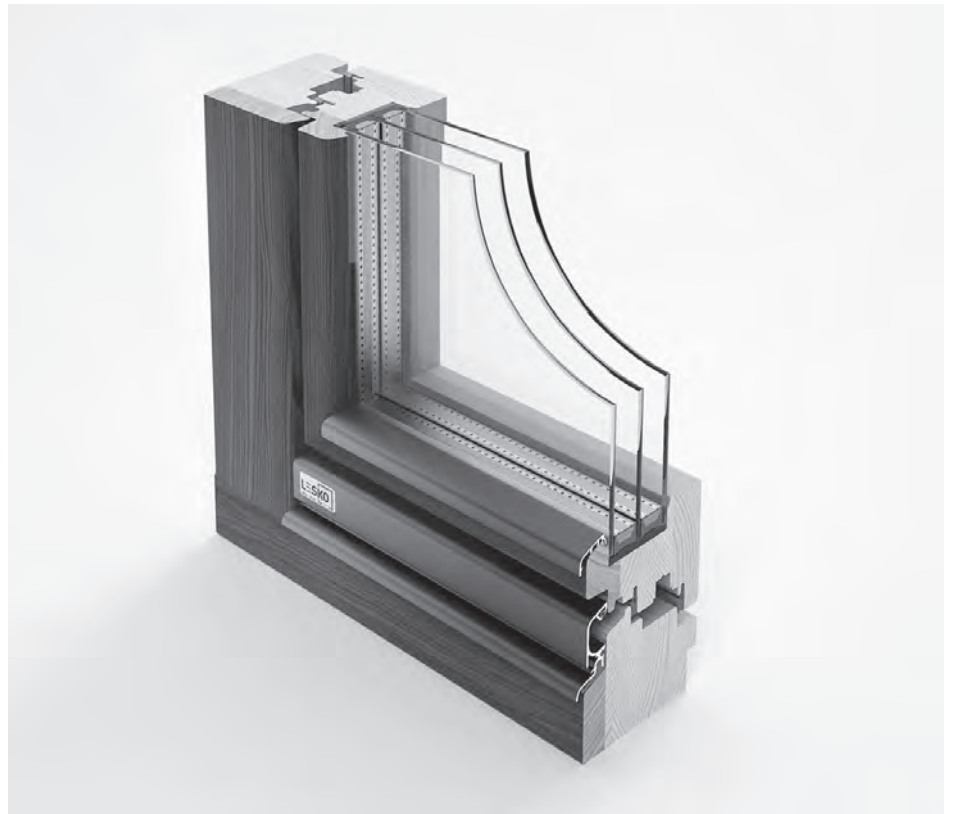

zasteklitvene letvice, zunaj pa ima leseno masko. Sistem omogoča uporabo različnih vrst lesa na zunanji strani,

različno barvo oken zunaj in znotraj, enostavno vzdrževanje in dolgo življenjsko dobo.





MATEJA –
CVETLIČARNA IN
PRIPRAVA HRANE

PRAVIJO, DA LJUBEZEN GRE SKOZI ŽELODEC. MNOGE LJUBEZNI PA SE ZAČNEJO S ŠOPKOM CVETJA ...

*Klasična
obrtniško-podjetniška
zgodba.
Želja po nečem
drugačnem kot le služba.
In vizija, ki je
z odločnostjo
in marljivostjo pripeljala
do lastne dejavnosti.
Pravzaprav do
dveh dejavnosti.
S hrano in cvetjem
že 23 let.
Pogovarjali smo se
z Matejo Juhant.*

Kdaj ste začeli s svojo obrtno dejavnostjo?

Naši začetki segajo v leto 1992. Premisljevala sem, kaj v Škofji Loki oziroma v Frankovem naselju, kjer smo locirani, manjka in prišla na idejo, da bi začela s cvetličarstvom. Takrat se je v tem naselju precej gradilo, stanovanjski bloki, hiše in sem v tem videla izziv ...

Ste iz cvetličarske stroke?

Ne. Prej pri nas cvetličarstva ni bilo. Jaz imam sicer zdravstveno izobrazbo, moja stara mama pa je zelo dobro znala delati z rožami. Morda izvira ljubezen do cvetja in obrti po tej plati, kajti moj stari oče je bil krojač in je imel po drugi svetovni vojni krojaško delavnico. Kasneje se je delavnica zaprla in v tistem prostoru je bila potem garaža, ki

pa smo jo pred odprtjem cvetličarske obrti preuredili v cvetličarno. Januarja leta 1993 smo imeli otvoritev, avgusta 1994 pa je mož začel še z gostinsko dejavnostjo, z razvozom jedi.

On pa je iz gostinske stroke?

Da. Mož je bil včasih v hotelu Trans-turist šef kuhinje, še pred tem je kupal v gostilni Pod Plevno. Vseskozi je imel željo, da bi začel s svojo dejavnostjo, a ker nismo imeli prostora, da bi se odprl gostinski lokal, se je začel ukvarjati z razvozom jedi oz. s cateringom.

Kakšni so bili začetki?

Začetki so bili brez kakršnihkoli velikih pretresov. Ideja o samostojni poslovni poti je bila popolnoma najina in poslovanja sva se lotila povsem v skladu s predpisi. Zato je morda trajalo





nekaj dlje časa, da sva dobila z občine vse dokumente in da sva pridobila vsa dovoljenja. Bila sva mlada, pridna, imela sva znanje in delovne navade in tako se je vsa stvar začela. Prvi dve leti sem v cvetličarni delala sama od osmih zjutraj do sedmih zvečer. Otrok takrat še nisva imela in tudi poročena še nisva bila. Ko smo začeli še s cateringom in z razvozom jedi, pa je začela pomagati tudi moja mama. Zaposlili smo še enega šoferja in tako se je začelo oblikovati naše družinsko podjetje.

Kako je bilo izbrano ime za cvetličarno?

Mož je predlagal, da naj bo kar Mateja. Izbirala sem med tulipanom, vrtnico, na koncu je obveljala moževa varianta, čeprav mi to v tistem trenutku ni bilo najbolj všeč. Danes pa se je to ime kar lepo prijelo.

Koliko vas je zaposlenih?

Zaposlenih nas je deset. Dva v cvetličarni, pri cateringu jih je osem, občasno nam pomagajo še trije študentje.

Kakšna je specifičnost posla?

Imamo dve dejavnosti. Začelo se je s cvetličarstvom, kasneje smo odprli še gostinsko dejavnost, catering, ki je tudi večji po prometu kot cvetličarstvo. Tudi kot glavno dejavnost imamo registrirano catering.

Spomnim se, ko so se pred leti začeli graditi veliki poslovni centri, kjer so povsod odpirali tudi cvetličarne, sem začela kar nekoliko obupovati, ker sem jih imela za konkurenco. Danes jih nimam več za konkurenco, ker sem si nekako razčistila sama pri sebi. Tam so v bistvu samo trgovci. Cvetje, ki ga dobijo le prodajo naprej. Pri nas je drugače. Iz rož naredimo šopke, okrasimo avtomobile, cerkve, delamo na kvaliteti in na dobrih odnosih s strankami.

Dejavnost cvetličarstva verjetno ni samo prodaja cvetja v cvetličarni?

Ne, seveda ne. To so izdelava različnih cvetličnih aranžmajev za poroke, žalnih aranžmajev, krasitev cerkva, dvoran. Včasih smo v Ljubljani krasili poročno limuzino. Dostikrat se tudi



zgodí, da si nekdo želi organizirati piknik na prostem in takrat pridemo tja z našim cateringom in pogrinjke okrasimo še z našimi cvetličnimi aranžmaji.

Kako pa je s cateringom?

Catering je izključno samo na terenu. V dopoldanskem času so to v glavnem malice za podjetja v loškem območju, širši okolici, kot so Žabnica, Žeje, Komenda in proti Ljubljani nekje do Stanežič.

Kako je s konkurenco?

Konkurenca je, vendar v smislu, da vsi pripravljamo hrano, ni pa konkurence v smislu kakovosti. Pri nas je poudarek na tem, da so vse stvari narejene v naši kuhinji. Ne kupujemo praškov za pripravo pire krompirja ali pa za pripravo juh, omak. Različni cmoki, štruklji, gibanica, vse to pripravijo naši kuharji, zato malica tudi stane 4,80 EUR s tem, da mora biti v ceni tudi embalaža. Stremimo k temu, da čimveč surovin pridobimo na lokalnih kmetijah.

Kakšno je razmerje prometa med malicami in cateringom za določene dogodke na terenu?





Nekje četrtnina prometa je cateringa na prostem. To so poroke, razne obletnice, birme, obhajila. Lahko pridemo na lokacijo in prinesemo hrano s seboj, lahko pa tja pridemo in tam tudi pečemo. Tri četrtine prometa pa je razvoz hrane po podjetjih in domovih. Catering na prostem je precej sezonski. To je nekje od maja do septembra in okrog novega leta.

Vsake toliko časa se pojavljajo različni lokalni ponudniki hrane ...

Ja, vendar večina ni v istem rangi ponudbe. V glavnem pečejo in razvažajo

pice in malice. Naša ponudba pa je res široka in jedi so kakovostno pripravljene.

Za koliko ljudi lahko pripravite catering?

Za 200 do 300 ljudi imamo sami inventar. Delali smo tudi že za 1000 ljudi. Hrano pripravimo sami, inventar pa si sposodimo, če gre za večje število ljudi.

Koliko ljudi običajno dela na hrani za razvoz in koliko je potrebno osebja za kakšno večjo zadevo?



V kuhinji so trije kuharji, dve pomočnici in štirje šoferji. Pri cateringu se dostikrat najame študente iz šol, dodatne delavce po pogodbi. Za dogodek, kjer se postreže, na primer, 1000 ljudi, je poleg našega rednega osebja potrebno najeti še najmanj 10 ljudi. Poleg kuharjev in pomočnikov v kuhinji, v takem primeru potrebujemo še natakarje za strežbo.

Kdo so vaše stranke?

Podjetja, ki večinoma naročajo malice in pogostitve za novoletne zabave, ostalo pa so privatne stranke. Razmerje je kar pol pol.

Kako pa je s plačili?

Pred leti so bile težave z nekaterimi podjetji. Sedaj zaenkrat nimamo težav. Ni se še zgodilo, da nam nekdo ne bi plačal, ker ne bi bila dobra hrana. Vsi so zadovoljni in opažamo, da se stranke vračajo.

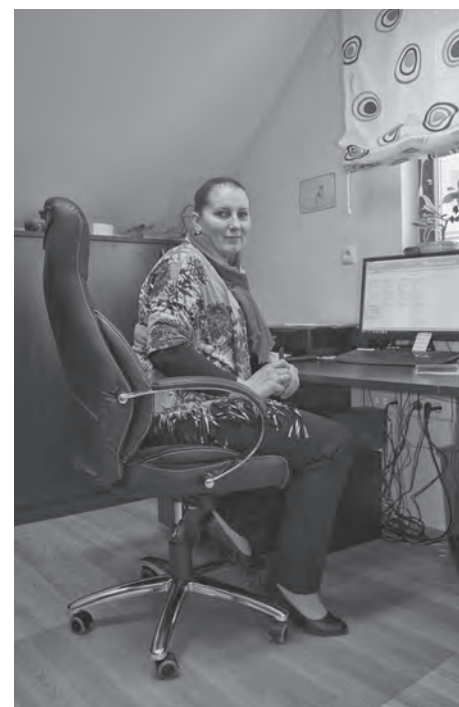

Pri pripravi in razvozu malic je tržišče zelo občutljivo na cene. Včasih izgubimo kakšno podjetje zaradi nižjih cen konkurence. Se pač odločijo za cenejšo in manj zdravo malico. Se pa dogaja, da je določeno podjetje že bilo pri nas, šlo stran, vendar se je kasneje spet vrnilo.



Kako gresta skupaj cvetličarna in priprava hrane?

Zanimivo je, da se naši dve dejavnosti zelo dopolnjujeta. Običajno smo prisotni na porokah, raznih praznovanjih. Zgodi se, da nekdo naroča za catering in ko vidi, da imamo cvetličarno vpraša, če lahko naredimo tudi cvetlične aranžmaje. Ali pa obratno. Ko pridejo naročiti cvetje, vidijo da nudimo tudi hrano in nas vprašajo, če bi se dalo dobiti tudi kakšne narezke ali kanapeje. Včasih se zgodi, da delam ponudbe kar za obe dejavnosti.

Kakšen je cenovni in kakovostni razred vašega asortimana?

Smo srednji cenovni razred, po kakovosti pa lahko rečem, da smo kar na visokem nivoju. Kot sem že omenila, pri pripravi hrane zelo pazimo na to, da so surovine kvalitetne, čimveč lokalno pridelane. Celo v času, ko je regrat na travnikih, ga nabiramo in pripravljamo v solati z jajci.

Hrana lokalna, kaj pa cvetje?

Pri cvetju je pa tako, da so vse rože iz Evrope in Ekvatorja, torej iz uvoza.

Od koga pa kupujete rože?

To so naši dobavitelji, večja veleprodajna podjetja Gardenia, Agrokor, Contrast, ki rože kupujejo na borzi na Nizozemskem in jih od tam s kamioni pripeljejo v Slovenijo, tu pa jih potem s kombiji razvažajo po cvetličarnah. Iz kombija potem vzamemo kar potrebujemo.

Kakšne imate izkušnje z Loško območno obrtno zbornico?

Dobre izkušnje. Še vedno smo člani. Če potrebujemo kakšno informacijo, se obrnemo nanjo. Udeležujemo se raznih podelitev, včasih tudi kakšnega predavanja ali delavnice.

V vseh teh letih se vam je verjetno zgodilo tudi kaj smešnega?

Ja seveda, tega se je zgodilo kar nekaj. Prva stvar, ki se je spomnim, je telefonski klic gospoda, ki je želel enolončnico. Oglasili so se mu v kuhinji in ga prevezali k meni v cvetličarno. Ko



je povedal kaj želi, sem ga začela spraševati kakšno lončnico bi želel, nakar mi je povedal, da želi »enolončnico na žlico«.

Kakšna je vaša vizija za naprej?

Če po pravici povem, je vizija zapisana v najinih glavah. Imava štiri otroke. Eden od njih je v gostinstvu, ena hči je v slaščičarstvu, druga hči je v kozmetiki, najmlajši sin pa je še premajhen in pravi, da bo kuhar. S to obrtjo sva z možem začela sama, pomagala je tudi moja mama in sva nekako odločena, da bova stvar vodila dokler jo bova lahko. Ko se bova upokojila in ne bova

več zmogla, bova prodala, če ne bo šlo drugače. Če se bo pa kateri od otrok odločil stvar voditi naprej, bova še toliko bolj vesela. V tem primeru mu bova vsekakor pomagala. Otroci sicer nad cvetličarstvom in razvozom jedi niso preveč navdušeni. Bolj všeč jim je klasično gostinstvo in turizem.

Vsekakor se ne bomo širili in bomo ostali na mikro velikosti podjetja. Pomembno nam je, da obdržimo kakovost, da damo podjetju neko dušo, da imamo dobre odnose med zaposlenimi, da so stranke zadovoljne z nami in da podjetje živi kot malo večja družina.





ZDRAVSTVENO
VARSTVO

NA DELOVNEM MESTU ZDRAVO IN VARNO



ZDZS

Zavod za zdravstveno
zavarovanje Slovenije



**OBRITNO-PODJETNIŠKA
ZBORNICA
SLOVENIJE**

*Projekt »Obvladovanje
kostno-mišičnih bolezni in
poškodb pri delu
v obrtnih dejavnostih« je
na podlagi Javnega
razpisa za sofinanciranje
projektov za promocijo
zdravja na delovnem
mestu v letu 2015 in
2016 finančno podprl
Zavod za zdravstveno
zavarovanje Slovenije.*

Za varnost in zdravje na delovnem mestu so odgovorni tako delodajalec kot delavci. Zakonodaja delodajalcu med drugim nalaga obveznost zagotavljanja varnosti in zdravja pri delu, saj mora izvajati ukrepe, potrebne za zagotovitev varnosti in zdravja delavcev ter drugih oseb navzočih v delovnem procesu, vključno s preprečevanjem, odpravljanjem in obvladovanjem nevarnosti pri delu, obveščanjem in usposabljanjem delavcev, z ustrežno organiziranostjo in potrebnimi materialnimi sredstvi.

Na drugi strani pa je tudi delavec tisti, ki mora ukrepe spoštovati in izvajati tako, da delo poteka na varen in zdrav način. Delo mora opravljati s tolikšno pazljivostjo, da varuje svoje življenje in zdravje ter življenje in zdravje dru-

gih oseb. Delavec mora uporabljati sredstva za delo, varnostne naprave in osebno varovalno opremo skladno z njihovim namenom in navodili delodajalca, pazljivo ravnati z njimi in skrbeti, da so v brezhibnem stanju.

Tako delodajalci kot tudi delavci pa občasno pozabijo na ta pomemben vidik poslovanja oz. upoštevanja zakonodaje na tem področju, zato smo na OOO Škofja Loka v mesecu marcu v sklopu projekta Obvladovanje kostno – mišičnih bolezni in poškodb pri delu v obrtnih dejavnostih, ki ga financira Zavod za zdravstveno zavarovanje Slovenije, še bolj intenzivno osveščali podjetnike in njihove zaposlene o pomenu skrbi za zdravje in varnosti na delovnem mestu. S tem namenom smo izvedli dva dogodka.





Najprej je v začetku marca potekala delavnica na temo kostno-mišičnih obolenj ter preprečevanja poškodb pri delu. Po podatkih Zavoda za pokojninsko in invalidsko zavarovanje so kostno - mišične bolezni v Sloveniji

glavni vzrok za nastanek delovne invalidnosti, obenem pa je to tudi najpogostejši vzrok, zaradi katerega slovenski delavci odhajajo v bolniški stalež. Zaradi tega je ukrepanje na mestih, kjer ta stanja lahko nastanejo in mestih,

kjer prihaja do najpogostejših okvar zdravja, nujno. Udeleženci, ki so prejeli tudi brošuro s smernicami za ravnanje v posameznih situacijah, so tako na konkretnih primerih spoznavali, kako lahko na enostaven način v svojem podjetju pripomorejo k zmanjševanju poškodb pri delu in bolniškega staleža.

Nato pa smo 15. marca v sklopu Dneva za zdravje, ki je istočasno potekal tudi pri ostalih območnih zbornicah po Sloveniji, informirali udeležence še o ukrepih za varno delo. Delavnica je bila namenjena osveščanju in promociji zdravja na delovnem mestu ter obnovi znanja iz varnega delovnega okolja ob predstavitvi številnih primerov iz prakse.

Splošna ugotovitev udeležencev je bila, da pogosto premalo pozornosti dajemo pomenu zdravja in varnosti na delovnem mestu ter da so delavci ob upoštevanju navodil delodajalca največkrat sami odgovorni za to, da je njihovo okolje varno.





AKTIVNOSTI NA ZBORNICI

DAVČNI OBRAČUN ZA LETO 2015 IN AKTUALNE NOVOSTI V LETU 2016

Na zbornici smo, tako kot vsako leto, pripravili seminar na temo priprave davčnega obračuna za leto 2015 za pravne in fizične osebe ter predstavili novosti, ki so pričele veljati v letošnjem letu. Pod vodstvom Karmen Vovk iz podjetja Finia Consult d.o.o. se je 27. januarja v Galeriji Franceta Miheliča v Kašči na Spodnjem trgu izobraževalo 111 udeležencev. Tematika predavanja je obsegala davčni obračun od dohodka iz dejavnosti za leto 2015 in ugotovitev davčne osnove, davčne olaj-

šave v letu 2015, navodila za ugotovitev zavarovalne osnove za zavezanca za leto 2016, novosti, ki jih prinašajo spremembe SRS 2016 ter novosti pri poročanju na M obrazcih.



*Nekatere sekcije
so že izvedle svoje prve
sestanke v letu 2016.*

3. marca je potekal sestanek **SEKCIJE GRADBENIKOV.**

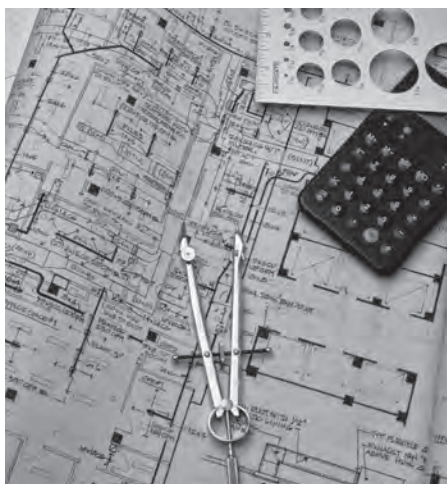

Na sestanku je bila dana informacija o pripravi praznovanja 40-letnice OOO Škofja Loka, predstavljen je bil program dela zbornice in sekcije za leto 2016, obravnavana je bila problematika nepravilnega obračunavanja cestne takse in sprejet sklep o organiziranju strokovne ekskurzije – ogled sejma Bauma. Predsednik je prisoten seznanil s problematiko organiziranja izobraževanja in zelo majhne udeležbe na že organiziranih predavanjih in izobraževanjih. Sekcija gradbincev je številčna in je sestavljena iz več panog

gradbeništva. Da bi čim bolj spodbujali izobraževanje in pridobivanje novih znanj ter pogledov na stroko, je predsednik sekcije predlagal, da se sprejme sklep o sofinanciranju individualnih udeležb na izobraževanjih. Prisotni so se s predlogom strinjali in ga dopolnili, da se sofinancira tudi individualna udeležba na strokovnih sejmih.

Na podlagi podanih vlog bo tako sekcija v letu 2016 povrnila del stroškov članom, in sicer za udeležbe na izobraževanjih iz področja gradbene stroke, področja ekonomije in učenja tujih jezikov v skupni višini do 50,00 € (bruto)/letno na obratovalnico in za udeležbe na strokovnih sejmih in ekskurzijah v skupni višini do 30,00 € (bruto)/letno na obratovalnico. Do delnega kritja stroškov so upravičeni nosilci dejavnosti in pri njih redno zaposleni delavci pod pogojem, da ima obratovalnica poravnane vse obveznosti do OOO Škofja Loka. Sredstva bodo članom na razpolago do porabe nerazporejenih sredstev sekcije.

Prisotni so sprejeli tudi sklep, da se članom sekcije in njihovim zaposlenim sofinancira strošek ogleda sejma Bauma, in sicer v višini 90 EUR/osebo ter sprejeli odločitev, da se v mesecu maju



izvede ogled in predstavitev novozgrajenih objektov Planiške infrastrukture.

Sestala se je tudi **SEKCIJA FRIZERJEV**.



Sestanek je potekal 1. februarja v prostorih zbornice. Prisotne so obravnale poročilo o delu sekcije v letu 2015, se seznanile z aktualnimi zadevami na področju zakonodaje ter se dogovorile glede izobraževanj in strokovnih seminarjev v letu 2016. Sekcija se je sestala tudi v marcu in začetku aprila.

Dne 11. februarja so se sestali člani **SEKCIJE TEKSTILCEV**.



Na sestanku so prisotni potrdili sklep o sofinanciranju stroškov ogleda (metražnega) sejma UNICA v Milanu, ki je potekal 9. februarja in ga je pripravila Sekcija tekstilcev pri OZS. Sofinanciranje je znašalo 20 EUR na osebo oz. člana sekcije. Sekcija je obenem sprejela sklep, da bo svojim članom v letu 2016 na osnovi njihove vloge

v primeru individualne udeležbe na strokovnih ekskurzijah, izobraževanjih in sejmih (doma in v tujini) povrnila del stroškov v skupni višini 100 EUR neto. Povračilo se črpa iz sredstev za delovanje sekcije v letu 2016.

Prav tako se je sestala **SEKCIJA GOSTINCEV**.

Sestanek je potekal 2. februarja. Prisotni so se seznanili z novostmi iz zakonodaje, oblikovali program dela Sekcije gostincev za leto 2016 (kot so izobraževanja, strokovne ekskurzije...), izmenjali izkušnje pri uporabi davčnih blagajn ter obravnavali pobude in predloge prisotnih.



SEKCIJA AVTOSERVISERJEV se je sestala 17. februarja.



Žal tokrat na sestanku ni bilo velike udeležbe, kljub temu pa so prisotni sprejeli sklep, da se članom sekcije sofinancirajo stroški udeležbe na strokovni ekskurziji v Kragujevac, ki jo je pripravila Sekcija avtoserviserjev pri

OZS v sodelovanju z OZZ Novo mesto.

Dne 17. marca je potekal sestanek **SEKCIJE LESARJEV**.

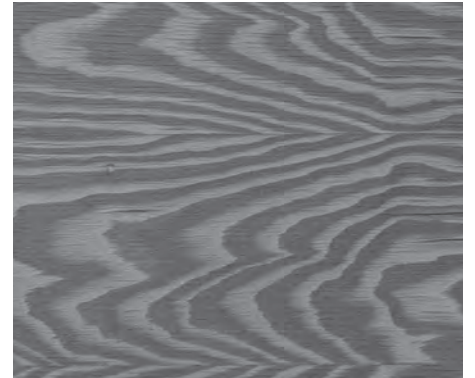

Na njem so prisotni obravnavali poročilo o delu sekcije v letu 2015 in program dela za leto 2016, se seznanili z aktivnostmi Sekcije lesnih strok pri OZS in pripravami na praznovanje 40-letnice OZZ Škofja Loka, prav tako pa so sprejeli sklep o organizaciji strokovne ekskurzije v Italijo v času od 21. do 24. aprila in sofinanciranju stroškov članom sekcije.

Konec marca pa se je sestel tudi odbor **SEKCIJE UPOKOJENIH OBRTNIKOV**.



Sprejel je odločitev o organiziranju majskega izleta članov sekcije, se seznanil z aktivnostmi na zbornici ter obravnaval pobude in predloge članov odbora.



FROP 2016

Fotografska
Razstava
Obrtnikov-
Podjetnikov

*Lani se je,
v sklopu
TOP-a,
odvila prva
Fotografska
Razstava
Obrti in
Podjetništva.*



V sklopu TOP 2015 - 9. Tedna obrti in podjetništva na Loškem, ki je potekal lani od 16. do 23. maja, se je zgodilo tudi odprtje FROP 2015, prve Fotografske Razstave Obrtnikov in Podjetnikov. Lanska razstava je zbrala dela petih avtorjev pod naslovom »Obrtniški poklici«. Razstavljenih je bilo 15 fotografij, ki so na različne načine ovekovečile obrtniške dejavnosti in poklice.

Letos naj bi se pod nazivom FROP 2016 odvila 2. razstava. Tokrat bo svoja dela pokazalo 8 članov naše zbornice, ki bodo razstavljali svoje fotografije na poljubno - prosto tematiko.

Enako kot lani, bo razstava potekala v času TOP 2016 v Sokolskem domu, le da bo tokrat na voljo večji prostor v avli in bo posledično lahko na ogled večje število del.

Letos je koordinacijo projekta prevzel Aleš Jezeršek.





40
LET

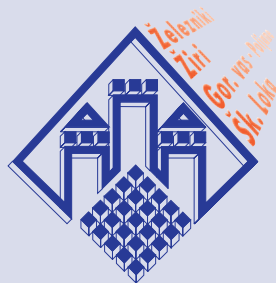

OBMOČNA OBRTNO-PODJETNIŠKA
ZBORNICA ŠKOFJA LOKA

40 LET OBMOČNE OBRTNO-PODJETNIŠKE ZBORNICE ŠKOFJA LOKA



V okviru praznovanja 40. obletnice Območno obrtno-podjetniške zbornice Škofja Loka obveščamo vse svoje člane, da bo osrednja prireditev s kulturnim programom
v petek, 15. aprila 2016, ob 19.00 uri
v športni dvorani Trata v Škofji Loki.

V bogatem kulturnem programu, ki ga bo povezovala Saša Pivk Avsec, bodo nastopili:

- priljubljena slovenska pevka **Alenka Godec**,
- **Uršula Ramoveš in fantje z Jazbecove grape**, s katerimi bomo spoznali, kako zveni kantavtorstvo s pridihom ljudske glasbe,
- član Slovenskega okteta **Janez Triler** in odlična glasbenica **Maja Triler**,
- pevka, glasbenica in radijska voditeljica **Andreja Čamernik** skupaj z **Danielom Rampretom**, ki ga poznamo pod umetniškim imenom **McDanny**
- mlad kvintet oziroma **Ansambel Dor ma cajt** ter
- **Mestni pihalni orkester Škofja Loka**.

Na prireditvi bodo podeljena tudi priznanja nekaterim zaslužnim članom naše zbornice.

Vstop na prireditev bo možen **izključno z vstopnicami**, ki so vam **brezplačno** na voljo na sedežu naše zbornice.

Vsak član (aktiven ali upokojen) lahko dobi po dve vstopnici!

Po kulturnem programu bo sledila zakuska s kozarčkom, da skupaj nazdravimo ob temu pomembnemu jubileju naše stanovske organizacije!